



série 8800 series

MONTAGE AU PLAFOND ACOUSTIQUE SUSPENDU
T-BAR ACOUSTIC CEILING MOUNT

Project Name: **PACIFIC PARK**
Sales Order: # _____
Quantity: _____

JUN2020-01

⚠ ATTENTION: RISQUE DE CHOC ÉLECTRIQUE

- Pour éviter les risques de choc électrique, couper l'alimentation à partir du panneau électrique avant l'installation ou l'entretien.
- Afin de garantir la sécurité du luminaire, celui-ci doit être installé ou retiré par un électricien qualifié.

⚠ WARNING: RISK OF ELECTRIC SHOCK

- To prevent electrical shock, power should be turned off from the electrical panel before installation or maintenance process.
- To secure safety, a qualified electrician is required to install/remove the luminaire.

Retirer les dalles de plafond acoustique (a) où le luminaire sera installé et les dalles adjacentes pour avoir un accès facile pendant l'installation.

Remove acoustic ceiling tiles (a) where the luminaire will be installed and the adjacent tiles for an easy access during installation.

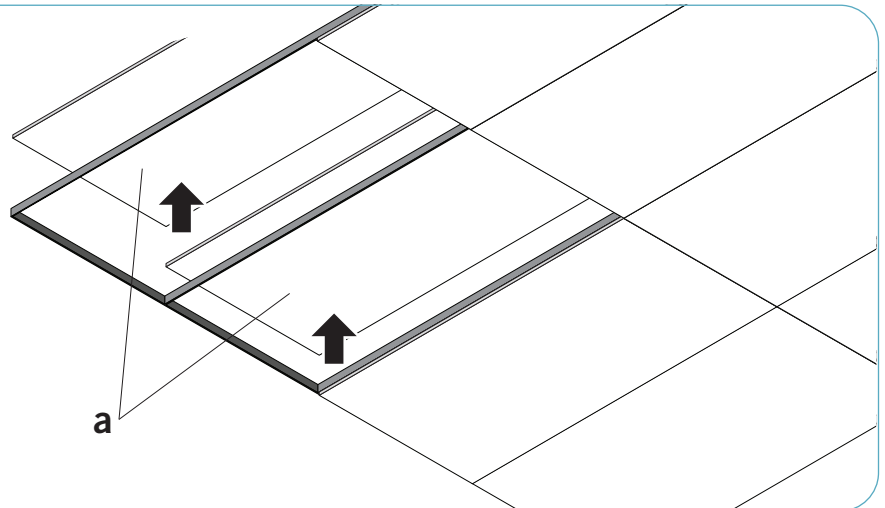

1

Marquer et percer des trous de $\frac{3}{4}$ " sur la dalle acoustique (a) où le luminaire sera installé. La distance entre les trous doit être de 31". Marquer et percer un trou de $1\frac{5}{8}$ " x $1\frac{3}{8}$ " pour le passage de câbles.

* Voir la référence pour plus de détails.

Mark and drill $\frac{3}{4}$ " holes on the acoustic tile (a) where the luminaire will be installed. The distance between the holes should be 31". Mark and drill a $1\frac{5}{8}$ " x $1\frac{3}{8}$ " hole for wireway.

*See reference for details.

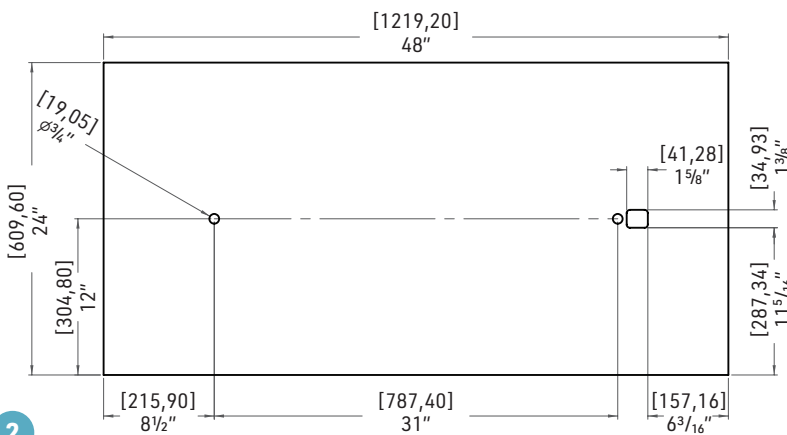

2

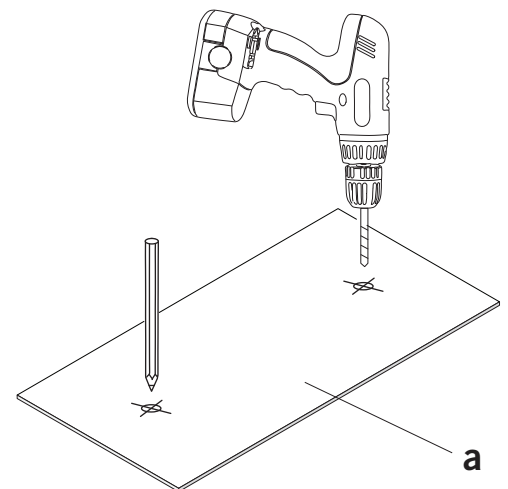



série 8800 series

MONTAGE AU PLAFOND ACOUSTIQUE SUSPENDU
T-BAR ACOUSTIC CEILING MOUNT

Project Name: **PACIFIC PARK**

Sales Order: # _____

Quantity: _____

Marquer les endroits de fixation au plafond au-dessus des dalles de plafond, s'assurer que l'emplacement est bien aligné avec les trous sur la dalle acoustique. Percer des trous si nécessaire.

Mark the mounting locations on the ceiling above the acoustic tiles, make sure that the location is well aligned with the holes on the acoustic tile. Pre-drill holes as needed.

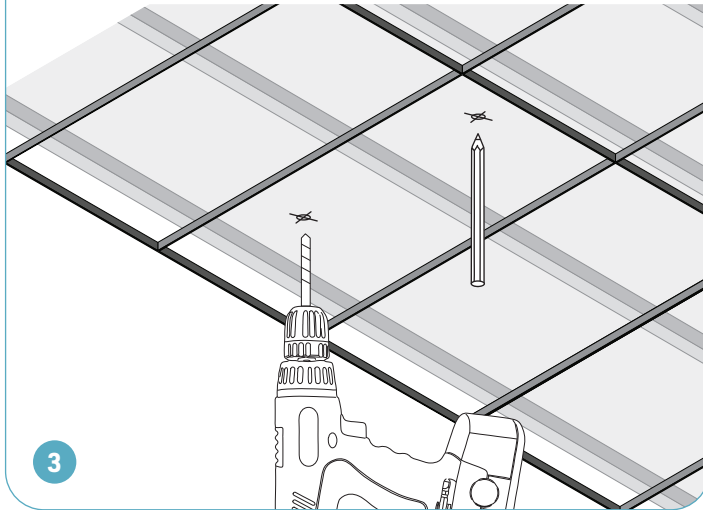

Installer les douilles des fixations supérieures (b) au plafond avec des vis ou ancrages appropriés (non inclus).

Secure the upper cable gripper sockets (b) to the ceiling using appropriate screws or anchors (not included).

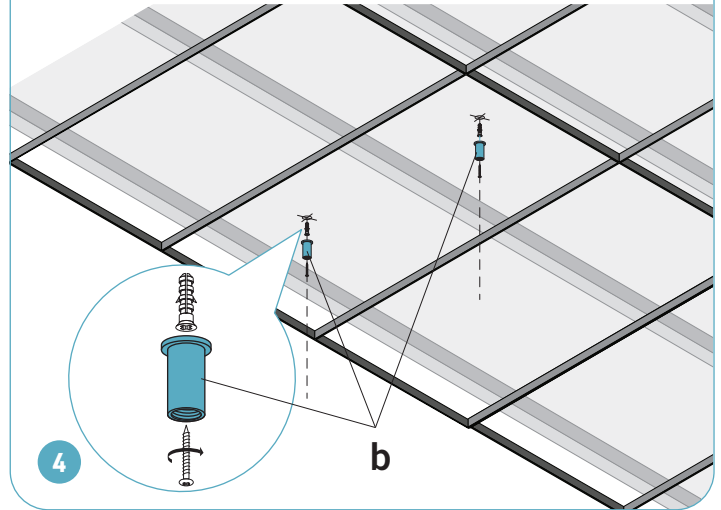

Visser les fixations de câble (c) dans les douilles des fixations supérieures au plafond, bien reserrer.

Screw the upper cable grippers (c) into upper cable gripper sockets on the ceiling, tighten to secure.

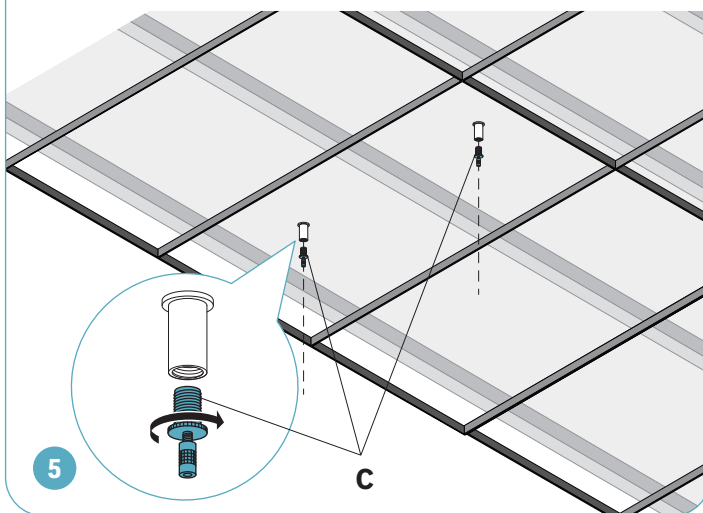

Relâcher les butées (d) et faire passer les câbles de suspension (e) complètement à l'intérieur. Bien reserrer les butées.

Loosen the cable stoppers (d) and pass the suspension cables (e) all the way in. Turn the cable stoppers tightly to secure.

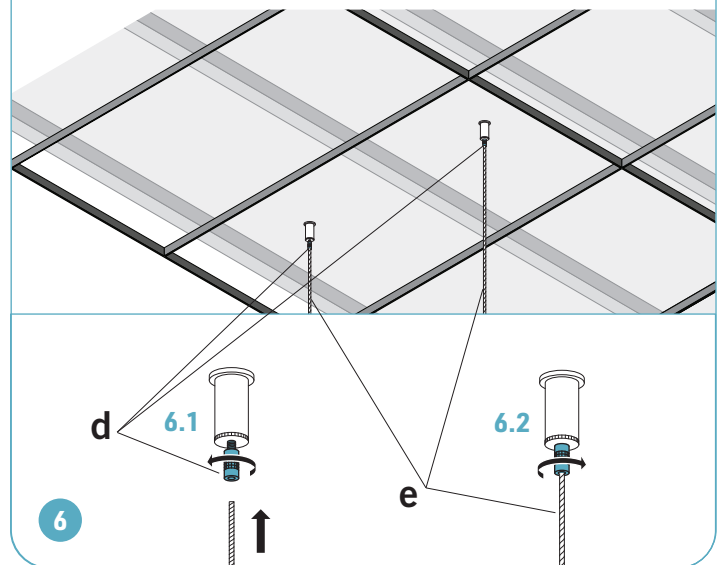



série 8800 series

MONTAGE AU PLAFOND ACOUSTIQUE SUSPENDU
T-BAR ACOUSTIC CEILING MOUNT

Project Name: **PACIFIC PARK**

Sales Order: # _____

Quantity: _____

Faire passer le câble de sécurité (f) à travers le trou de la dalle acoustique et le fixer à la poutre du plafond.

Pass the security cable (f) through the hole in the acoustic tile and attach it to the ceiling beam.

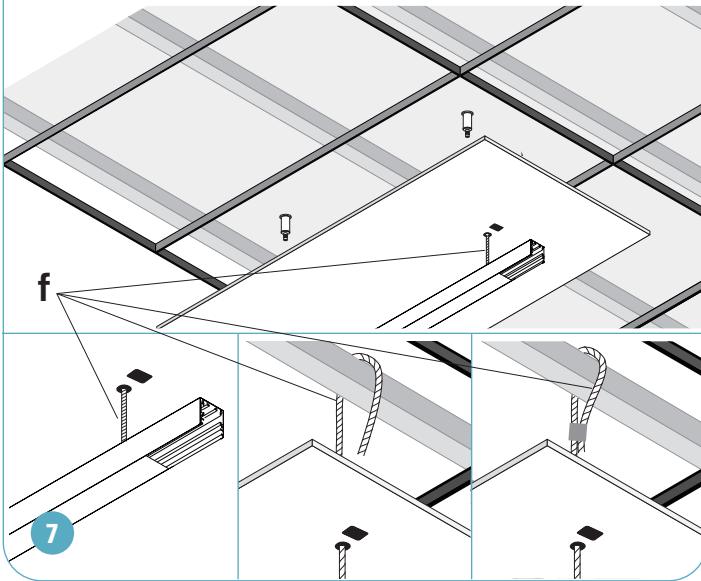

Faire passer les câbles de suspension (e) et le câble électrique BX (g) du plafond à travers les trous prépercés dans la dalle acoustique (a).

Pass the suspension cables (e) and BX cable (g) from the ceiling through the pre-drilled holes in the acoustic tile (a).

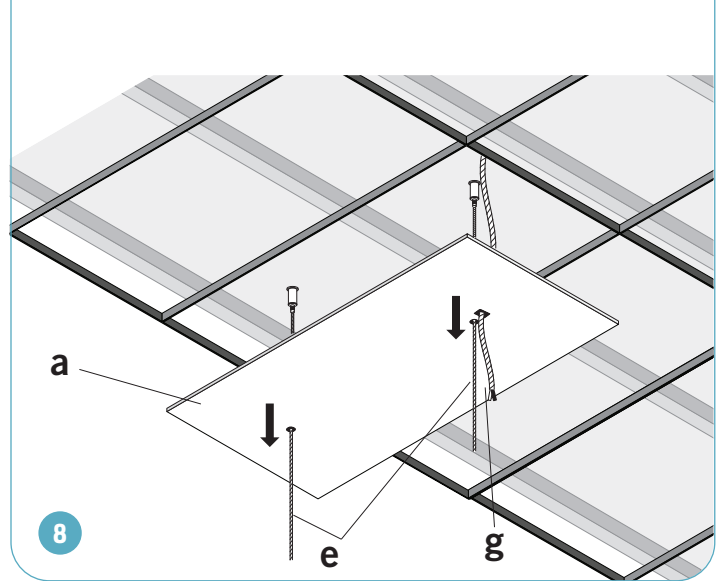

Passer le câble électrique BX (g) dans le connecteur BX (j) du luminaire et serrer les vis du connecteur pour sécuriser le câble en place.

Pass the BX cable (g) into the BX cable connector (j) on the luminaire and tighten the BX connector screws to secure the cable in place.

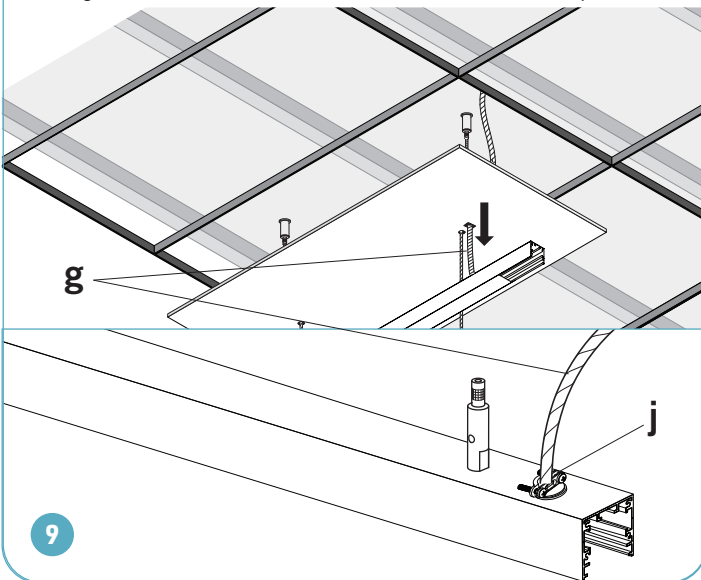

Relâcher les butées (h) et passer les câbles suspendus dans les fixations et les sortir à travers le trou latéral (i).

Loosen the cable stoppers (h) and pass the ends of the suspended metal cables into the gripper and out through the side exit hole (i).

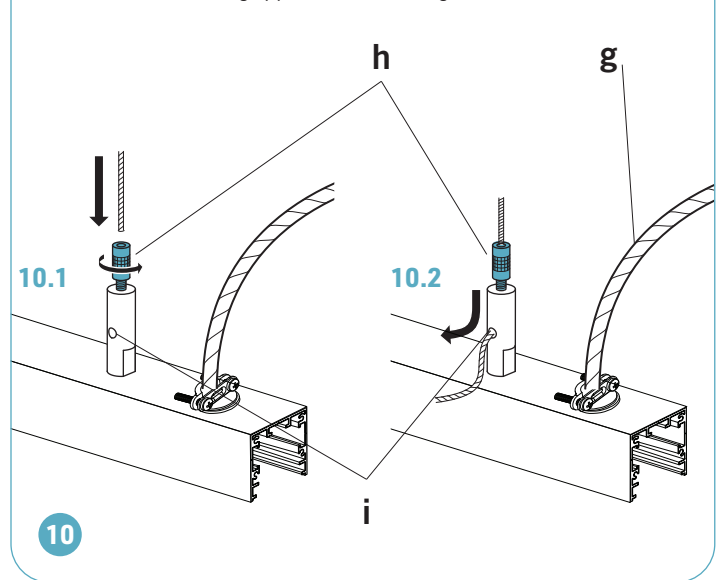



série 8800 series

MONTAGE AU PLAFOND ACOUSTIQUE SUSPENDU
T-BAR ACOUSTIC CEILING MOUNT

Project Name: **PACIFIC PARK**

Sales Order: # _____

Quantity: _____

Effectuer les connexions électriques à l'aide des connecteurs de fils WAGO préinstallés (k) selon le schéma de câblage ci-dessous. Connecter le fil de mise à la terre vert au fil vert à l'intérieur du luminaire (l).

Make electrical connections using pre-installed WAGO wire connectors (k) according to the wiring diagram below. Connect the green ground wire to the green wire inside the luminaire (l).

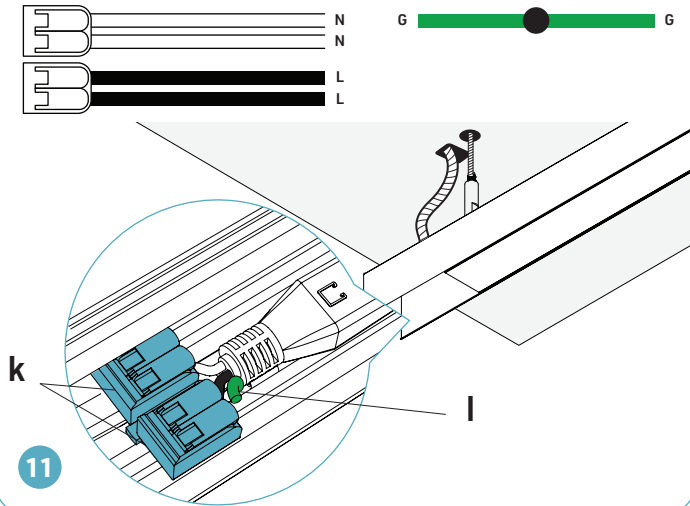

Faire glisser la finition en aluminium (blackout) (m) en place.

Slide in the aluminum finish (blackout) (m).

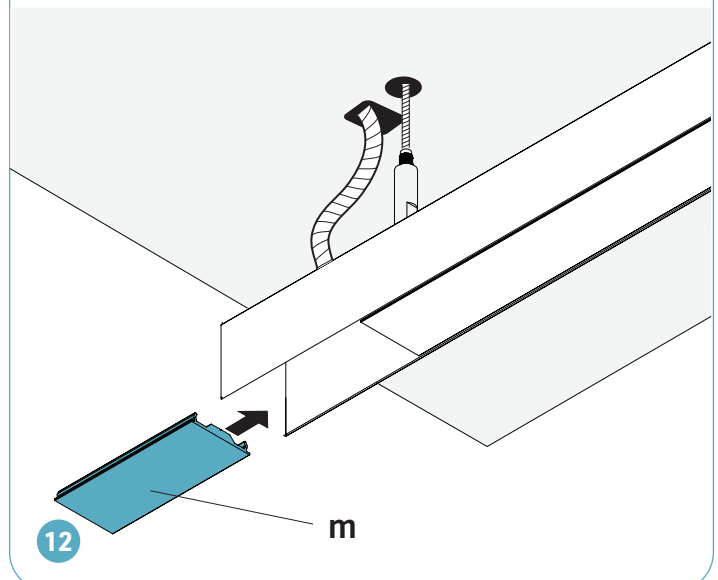

Coller l'embout (n) en place.

Glue the endcap (n) in place.

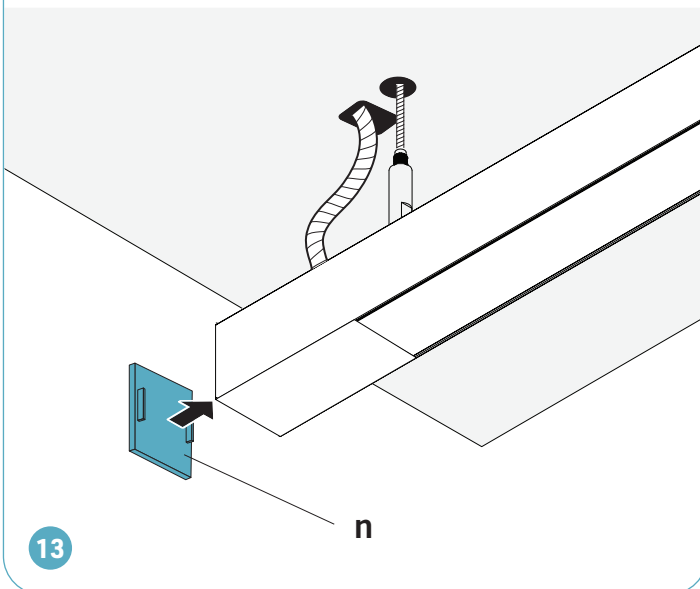

Ajuster la longueur des câbles à la hauteur désirée de suspension et couper l'excès de câble.

Adjust the cable length to the needed suspension height and cut off the excess cable.

